

# Intro

## Hvordan kopisiderne og spillene kan anvendes.

### Skrivehuse, handlingsbroer og nøgleordsark

Der er 2 størrelser med skrivehuse i kopiarkene. De store skrivehuse er til børnehaveklassen. Efterhånden som eleverne er klar til en mindre skrift indføres de mindre skrivehuse. Se info om skrivning på indersiden af Arbejdsbogens forside.

Hav altid ekstra handlingsbroer og skriveark med huller klar i klassen, så der hurtigt kan suppleres, når skrivelysten er vakt.

Laves der små hæfter med fx Min magi-bog, skal man være opmærksom på, at det kan være et nederlag for nogle elever, hvis de får det indtryk, at der skal skrives flere sider til hver opgave. Her må differentieres i udmeldingerne til eleverne og for nogle vil børnestavning med et par stikord i børnehaveklassen være et tilstrækkeligt mål, som der også skal roses for.

Indsættes arkene løbende i kopimappe til miljøbeskrivelser, tegn og skriv løs-opgaver, kan der suppleres løbende med ekstra ark til de stærke elever, som har mod og lyst til at skrive meget.

Nogle opgaver lægger op til at digte en hel historie ud fra handlingsbroen. Når elever skal lære at planlægge en historie med hjemme – ude – hjemme, anbefales det at starte med 3 felter i handlingsbroen (kopiark 45.6).

Handlingsbroen med 6 felter (kopiark 45.7) anvendes til at tegne dagens afsnit for kapitel 4, 5 og evt. 6, hvor der er fokus på spændingskurve og genfortælling. Her kan suppleres med nøgleordsark (kopiark 45.5). Se hvordan der arbejdes med nøgleord side 36 i vejledningen. Disse ark kan også klippes ud og anvendes til fokusord-kort til en sprogvæg.



### Sten-gluk-bamse dagbog

Lav evt. en weekenddagbog som eleverne kan få med hjem med fx en Sten-gluk-bamse, som går på jagt efter s-ting i hjemmet. Det oplagt, at både forældre og barn skriver/tegner i dagbogen. Indsæt derfor almindeligt linieret papir til forældrene, men også skrivehusarkene, hvor der kan tegnes, hvad sten-glukken har oplevet i weekenden og spist af s-ting.

Har man en skole-iPad, kan man opfordre til at tage billeder af oplevelser i weekenden.

### Spil til danskundervisningen

Til alle kapitler er der understøttende træningsspil, der kan anvendes på flere måder. Kopier fx arkene op til A3 for større spillebrikker. De spillebrikker der skal anvendes til tryllemaskiner (vendekasser), skal ikke kopieres op i størrelse. Der er henvisninger i Arbejdsbogens vejledning til, hvilke spil, der understøtter hvert kapitels læringsmål.

Brug endvidere spillene til repetition i værkstedsundervisning efter hver evaluering af kapitlerne. Det er oplagt at bruge spillene i understøttende undervisning (UU) eller Faglig fordybelse (FF).

Flere spil er niveaudelt. Fx er der 5 niveauer til domino med bogstav-genkendelse, lydrette ord på 2, 3, 4 bogstaver samt ord med konsonantklynger i niveau 5. Disse spil og stavelses-kort kan bruges på et





kopieres på bagside ved vendespil, så det er oplagt at lave flere sæt med samme brikker. Nederst på alle ark er anført flere oplagte forslag til forskellige spil. Ellers se skema. Find selv på flere.

### Spil med bevægelse

Flere spil har sorteringsplader, som kan bruges som pusleopgaver både individuelt eller i par. De kan også anvendes på hold med stafet, hvor hver gruppe løber hen til sorteringspladen med brikker (eller læg brikker ved siden af spilleplade i en kasse).

Løb kan varieres med at kravle, krybe, hinke, hoppe, gå baglæns hen til pladen eller med elev-par: trillebør, på ryggen, hånd i hånd baglæns osv.

Pladerne kan evt. udskiftes med spande med fx tal på til sortering af stavelser, eller krydser på til sortering af om vokalen er i begyndelsen, midten eller slutningen af ord: x \_ \_ , \_ x \_ , \_ \_ x. Klip fx kopiark 31.4 i 3 dele og placer dem på 3 spande.

### Alfabetbankoplade og Brætspil med bevægelse kan anvendes hele året

Kopiark 31.1 og 31.2 er populære aktiviteter, der kan anvendes hele året, hvor de løbende suppleres med de bogstaver, der er gennemgået (Se skema). Bogstaverne leges ind på forskellige måder. I Brætspillet kan man fx forme bogstaver i ler frem for sjippetove.

utal af måder til stafet, stavelser-krig, fluesmækkerleg, tryllemaskine, vendespil og læsetræning, hente-diktat osv. Se skemaoversigten og Spilleregler.

Bruges tryllemaskine (kan købes i pap på nettet - se foto) skal der kopieres på bagsiden af spillebrikkerne, så facit kan ses, når kortet vendes. Alle de ark, hvor der står forside efter kopiark, er der også bagside til med lydrette ord til billederne, hvilket der skal tages højde for, når der kopieres. Modsat skal der ikke



### Bevægelsesspil med Læs sammen



Sig tre ord, der starter med ...



Skriv på tavlen



Hop



Lav sprællemænd



Rundt om stolen



Lav bogstav med sjippetov

# Spil med forskellige sværhedsgrader

Spil	Niveau 1	Niveau 2	Niveau 3	Niveau 4-5
<b>Rimkort 9.15-16</b> - spilleplade øverst - find rim-match makker - vendespil - tryllemaskine ord/ billede - hente-diktat	Én stavelse: Vendespil billede - billede	Én stavelse: Vendespil billede - ord.  To stavelser: Vendespil billede - billede	To stavelser: Vendespil billede - ord.  Én stavelse: Hente-diktat for 1. kl.	To stavelser: Vendespil ord - ord (svær). NB. To-stavelser ord er ikke alle lydrette og anbefales ikke som ord-brikker i 0. kl.
<b>Sammensatte ord 17.1</b> - spilleplade 17.2 - find ord-match-makker - vendespil	Lav sammensatte ord ud fra billeder.			
<b>Bankoplade 31.1</b> bruges sammen med lydbilled-bogstaverne fra Arbejdsbogen.	Udvælg 5 ud af de 9 vokaler samt s og h.	Udvælg 6 af de 3 første kapitlers bog- staver vokaler + s, h, l, n, m, f.	Udvælg 7 af de 4 første kapitlers bog- staver vokaler + s, h, l, n, m, f, v, j, t, d, p.	Udvælg 8 bogstaver fra hele alfabetet.
<b>Brætspil med bevægelse 31.2</b>	Spil med pladens bog- staver: vokaler samt s og h.	Skriv bogstaver på pladen fra kapitel 3 l, n, m, f.	Skriv bogstaver på pladen fra kapitel 4 v, j, t, d, p.	Skriv bogstaver på pladen fra kapitel 5 b, r, k, g, r, h og c.
<b>Hvor er vokalen? 31.3-4</b> I begyndelse af ordet? I midten? I slutningen af ordet?	3 elever danner ord. Hver elev har en lyd. Se idélister til sproglig bevidsthed	Sorter på spilleplade eller i spande som stafet.		
<b>e som i pile 32.1</b> <b>sorteringsplade 32.2</b> - pusleopgave - stafet	Konkret med billeder.	Lav som mundtlig øvelse med bevæ- gelse fx op at stå ved e i udlyd	Hente-diktat for 1.kl.	Find selv ord med e i udlyd.
<b>Stavelser-kort 33.5-6</b> - klappe stavelser og sortér på talplade 33.7 - stavelser-stafet - stavelser-krig - fluesmækkerleg Kopiark 33.5: - tryllemaskine - vendespil - hente-diktat	Kopiark 33.5-6 Klappe stavelser ud fra billeder og sorter.  Stavelser-stafet	Kopiark 33.5-6 Klappe stavelser ud fra ord og sorter.  Stavelser-krig Fluesmækkerleg	Kopiark 33.5 ét og to stavelserord Hente-diktat for 1. kl.  Pusl ord med lydbil- led-alfabet eller på appen Skrivetavlen. Vend og se facit på bagsiden	Kopiark 33.6 tre og fire stavelserord. Ikke alle lydrette. Svær! Hente-diktat for 1-2. kl. Pusl ord med lydbil- led-alfabet eller på appen Skrivetavlen. Vend og se facit på bagsiden
<b>Dele-regler 45.1-4</b> Prik og del			Prik og del 1.kl. 45.1-3	Prik og del 1.kl. 45.4 tre- og fire-stavelser- ord.
<b>Domino 68.1-5</b> Læg domino i mønstre Alternativ: Klip alle brikker ud og lav følgende med billede og ord: - vendespil - hente-diktat med de lydrette ord - mix & match (CL) Cooperative Learning	Domino, niveau 1 Bogstav/håndfonem 68.1a Bogstav/lydbillede 68.1b Vendespil Mix og match	Domino, niveau 2 To bogstaver/billede lydrette ord 68.2  Vendespil Mix og match	Domino, niveau 3 Tre bogstaver/billede lydrette ord 68.3  Vendespil Mix og match Hente-diktat for 1. kl. Kopiark 68.2-3	Domino, niveau 4-5. Fire bogstaver/billede lydrette ord 68.4 Konsonantklynger 68.5  Vendespil Mix og match Hente-diktat for 1. kl. Kopiark 68.4-5
<b>Lægge lyde til- og trække fra ord 68.6</b> quiz og byt kort (CL) dobbeltcirkel, trylle- maskine		Lægge lyde til ord Vend spillebrik for facit samt trække fra	Trække lyde fra ord Vend spillebrik for facit samt lægge til	
<b>Kort vokal 71.1-5</b> <b>Sorteringsplader 75.6-7</b>		Sortér ud fra 2 valg- muligheder fx i/e	Sortér ud fra 4 valgmuligheder fx i/e, æ/a	Sortér kun ud fra ord. Bland spil sammen fra flere vokalgrupper



# Spilleregler

## Banko Kopiark 31.1 og lydbilled-alfabetet

Kan spilles med 3-6 elever eller med hele klassen. Kan spilles første gang når kapitel 1 og 2 er gennemgået. Ud fra lydbilled-kortene s, h, i, e, æ, u, o, å udvælges 5 bogstaver. Resten lægges væk. En opråber trækker et af bogstaverne og siger lyden. Har eleven kortet med bogstavet lægges kortet det rigtige sted på bankopladen. Den elev, der først har lagt alle sine brikker på og råbt banko, har vundet. Fortsæt indtil der er fundet en anden- og tredjeplads. **Tip:** Udvid antallet af bogstaver efterhånden som de er gennemgået i Arbejdsbogen.

## Fluesmækkerleg

Kan spilles i grupper med 2-4 elever eller fælles på klassen. Læg kapitlets lydbilled-bogstavkort på bordet med lydbilledet ned mod bordet. Hver spiller får en fluesmækker og der udvælges en dommer. Dommeren trækker et af sine egne lydbilleder og siger/viser lydbilledet. Fx abe, yver, økse. Den elev, der smækker det rigtige bogstav først, får et point. Spil til et antal point fx 5. **Tip:** Sværhedsgraden kan øges ved at dommeren ikke viser lydbilledet men kun siger lyden. Udvides efterhånden med ord på to, tre, fire bogstaver. Brug kopiark fra domino kopiark 68.1-6. Spillet kan også udføres med rimords-kort og stavelser-kortene.

## Vendespil i flere varianter

Kortene fordeles ud på et bord. Eleverne skiftes til at vende to kort. Når der vendes kort, skal ordene på kortene læses (eller siges højt, hvis det fx er rimbilleder). Når der findes to kort, hvor billede og billede (eller ord og billede) passer sammen, har man fået stik. Vinderen er den, der får flest stik. **Tip:** Varier sværhedsgrad fra bogstav-lydbilled til ord på to, tre, fire bogstaver, eller kun kort med ord-kort. Udvid med at klappe ordene i stavelser.

## Hvad er lyden og håndfonemet?

3-4 spillere. Læg alle lydbilleder/eller bogstaver (der er gennemgået) på bordet med bogstav ned mod bordet. Spillerene skiftes til at trække et bogstav. Kan man sige bogstavelyden og vise håndfonemet, får man kortet. Kan udvides til også at finde på et ord, der begynder med bogstavet. Den spiller, der har flest bogstaver til sidst, har vundet. **Tip:** Kan gøres sværere ved at finde på ord, der indeholder dette bogstav, men som ikke begynder med bogstavet. Kan også spilles med håndfonem-illustrationer fra domino, niveau 1.

## Brætspil med bevægelse Kopiark 31.2

Materialer: terning, spillebrikker fx centicubes, sjippetov, adgang til tavle. Farvelæg evt. spillepladen i A3. Kan spilles med 2-6 elever. Kan spilles første gang når kapitel 1 og 2 er gennemgået, da der er opgaver med s og alle vokaler. Når de 6 cirkler med instruktioner er gennemgået, kan eleverne køre selv i dette brætspil. Forklar, at taleboblen indiker, at man skal sige et ord, der begynder med ... Skriv på tavlen, form pågældende bogsav med sjippetov osv. Holdkammerater skal godkende opgaven, inden der spilles videre. Spillet kan med fordel spilles på fællesarealer, så eleverne skal løbe tilbage til klassen for at skrive bogstaver på tavlen, eller løbe hen til en stol, som placeres i midten af et fællesrum. **Tip:** Skriv nye bogstaver på (ved siden af vokalerne) efterhånden som de er gennemgået. Overvej hvilke bogstaver der bedst kan lægges på gulvet ud i ét. Fx er det lettere at forme p og b med 1 sjippetov frem for k og ø.

## Stavelserkrig Kopiark 33.5-6

Kan spilles med 2-4 elever. Fordel kortene i bunker svarende til antal spillere. Samtidig lægger spillerne øverste ord fra deres stak ud på bordet. Den elev der har lagt et ord med flest stavelser, vinder de andres kort som et stik. Hvis 2 eller flere lægger ord med samme antal stavelser, er der krig mellem de pågældende parter. Når den aktuelle duel er afgjort, fortsætter spillet med alle spillerne til næste duel osv. Vinderen er den, der får flest stik. **Tip:** Er man i tvivl om antal stavelser vend kortet og tæl vokalerne.

## Kortspil 31 (med lydbilled-kort)

Spilles af 2-3 elever alt efter hvor mange bogstaver, der er med. Kan spilles når ca. halvdelen af alfabetet er gennemgået eller brug flere af de samme bogstavkort. Alle spillere skal have 3 kort med lydbilleder (eller bogstaver). Der trækkes på skift fra bunken eller det vendte kort. Kan der ikke dannes et ord på 3 bogstaver lægges et kort tilbage i bunken, så man max har 3 kort på hånden. Den spiller, der først kan danne et ord på 3 bogstaver, har vundet.

## Fisk (med rimord kopiark 9.15-16 x 2)

3-4 spillere. Læg alle rimord med billedsider ned mod bordpladen. Træk 4 kort hver. Spørg på skift: Har du noget, der rimer på bi? (hvis man har et bi-kort). Siges der fisk, er det fordi den adspurgte ikke har et kort, der rimer på bi og skal istedet trække et kort fra bordet. Den, der har flest rim-stik, har vundet.

# Kopisider som opslagsværk til sproglig bevidsthed uden brikker – brug kroppen

Kopisiderne kan også anvendes som oplæsning- og inspirations-liste til mundtlige øvelser fx:

– **Hvor er vokalen? Brug 3 elev-kroppe.** Udvælg lydrette ord fra kopiark 31.3. Eleverne tildeles hver sin bogstavlyd.

Trykkes på hovedet, siges lyden. De skal nu danne ordet og finde ud af, om vokal-eleven skal stå først, i midten eller til sidst.

– **Hvor skal ordet deles? Brug elev-kroppe.** Udvælg lydrette ord fra stavelses-ordene. Hvor skal ordet (eleverne) deles?



Fx a-be: Læreren (eller høj elev) er delestregen og stiller sig (på elevernes opfordring) mellem elev-lydene. Eller ryk elever til højre ved delingsstedet. Den sidste vokal-elev, hiver altså konsonanten over til sig.

Kan også bruges senere ved kort vokal, hvor to konsonant-elever skubber vokal-eleven helt væk, så den skifter lyd.

– **Levende vendespil.** Udvælg to elever, der skal dyste mod hinanden. Spillebrikkerne er klassekammeraterne. Fordel rimord ud fra kopiarkslisterne, så alle har en rim-matchmakker (stik). Der vendes "spillebrikker" ved, at spilleren udvælger to elever. Der er stik, når de udvalgte elever rimer. To nye "brikker" (elever) "kan så vendes". De to spillere skiftes til at "vende" brikker.

– **Hvilken stavelse mangler?** Sig ord fra stavelses-listerne, men undlad en stavelse fx lo - ko - (mo) - tiv. De elever, der har bud på manglende stavelses-del, rejser sig op. Alle hopper derefter stavelserne.

– **Sandt eller falsk:** Hent inspiration i brikkerne til at sige en masse påstande. Elever skal så svare sandt eller falsk med kroppen.

Fx op på tæer = Sandt. Ned i knæ = Falsk. Eller vis med tommeltot op/ned.

Rim: Rimer sand på mand? (op på tæer). Rimer is på ko? (ned i knæ).

Sammensatte ord: Kan man sige post-mand? Kan man sige kage-cykel?

Stavelser: Er der 3 stavelser i bi? Er der 2 stavelser i ambulance?

– **Sprællemænd.** Hvad rimer på bi? Der laves antal sprællemænd, for hver rimord, der kan findes fx bi - si, ti, ni, sti, fri osv.

– **Fluesmækkerleg.** Jeg rimer på sko, jeg er en ... Jeg rimer på vand, jeg er en...

Elever smækker i bordet med fluesmækkeren samtidig med, at de siger rimordet.

– **Hop og klap** antal stavelser for lo-ko-mo-tiv, bi, bly-ant osv.

– **Bold/bamse-kasteleg.** Skibet er ladet med noget, der begynder med ... (forlyd), noget med 3 stavelser, noget der rimer på ... osv.

– **Hviskeleg: Mix & match:** Hvisk i øret én bogstavlyd til alle elever (2 af alle bogstaver). Alle skal gå rundt og hviske sin bogstavlyd indtil man finder sin match-makker. Kan også laves med ord fra sammensatte ord-listen eller rimord.

Bogstaver kan også skrives på sten. Find match sten-makker.

– **Rundkredsleg. Fx sammensatte ord.** Hvor langt kan vi komme rundt i cirklen? Hvor mange ord kan vi finde, der begynder med vand-, cirkus-, sne-, cykel, nisse-, bil-. Find selv på flere fx hunde-, brand-, jule-, påske-, morgen-, tøj- osv.

Varies fx med 2 cirkler med yder- og indercirkel med ansigter mod hinanden. Ydercirklen rykker, for hver nyt ord. Så få alle taletid.

– **Mime-leg.** Eleven skal vælge et ord fra billedarkene. Fx et fra stavelses-ordene. Uden at sige noget, skal eleven mime ordet. Som ledetråd kan eleven hoppe antal stavelser fx in-di-an-er.

– **Ordslange.** Ud fra listerne starter læreren ordslangen, fx hvad rimer på mand? Efterhånden som elever markere stiller de sig i køen.

– **Pusle ord.** De fleste ord er lydrette og kan med fordel anvendes til at pusle ord ud fra billederne enten med lydbilled-alfabetet eller med appen *Skrivetavlen*. Hæng ark op, så der kan løbes hen til idé-banken.

---

### Hold styr på brikkerne

Indfør ét spil ad gangen, senere kan elever selv vælge mellem flere spil, efterhånden som de kender spillereglerne for fx stavelses-krig.

Hjælp eleverne med at holde system i form af kuverter med titler som samles i elastikmapper i skuffen. Eller fælles spil-klasser/ringbind fx plastiklommer med kuverter.

Blandes spillene samme, kan de sorteres ved at kigge efter symboler som klappe-hånd, cirkler, bogstaver nederst i højre hjørne på spillebrikkerne mm.

**God fornøjelse!**

Supplerende lyd billed-alfabet kort til side 53-55 i Arbejdsbogen. Kapitel Lydbilleder på baggrunden.

Kapitel 4

Kapitel 5

Kapitel 5, del 2.

Supplerende lyd billed-alfabet kort til side 53-55 i Arbejdsbogen. Kapitel bogstaver på baggrunden.

Lydbilled-alfabet (a-å puslebrikker)

Kapitel 5  
er og jeg

Kapitel 5  
Er og Jeg

Kapitel 5  
er og jeg

Kapitel 5  
Er og Jeg

Ordret til lydbilled-alfabetet. Pusle sætninger i Kapitel 5. 6 ordret til hver side. Anket dækker mellem 2 sider.

Jeg, og, er (kapitel 5)

Personbeskrivelse af \_\_\_\_\_

Udseende \_\_\_\_\_

Væremåde \_\_\_\_\_

Magisk element \_\_\_\_\_

Opgave i skoven \_\_\_\_\_

Kopiark 4.1 Trolk. Personbeskrivelse  
 Teg. Tuk (28) side 11 i Læringsbogen  
 Eksemplar: Skriv om præsentation (12 i Læringsbogen)  
 Mål: Få elever til at beskrive trolkene, der der er med i Trolk magi (side 17, 21 og 23 i Læringsbogen)

Personbeskrivelse af \_\_\_\_\_

Udseende \_\_\_\_\_

Alder \_\_\_\_\_

Væremåde \_\_\_\_\_

Kopiark 4.7 Pige. Personbeskrivelse  
 Teg. Tuk (28) side 11 i Læringsbogen  
 Alder: 5-6 år, der er hoved på problem, er de 10 år  
 Hoved: Det kan hjælpe de børn i Trolk magi. Få elever til at beskrive en pige, der er på 5 år (side 27), anden gang er på 10 år (side 42) i Læringsbogen

Kopiark 4.1-8 Personbeskrivelser (8 ark)

Kopiark 6.1 Dine bokse

Kopiark 6.1-2: 4 modeller

Læs sammen med venskabsklassen

- Kig på billedet. Gæt på handlingen
- De ældste elever finder ord med fed i teksten og prøver at forklare de yngste, hvad fokusordene betyder
- De ældste læser overskrift og den svare tekst
- De yngste læser højresiden efter niveau.

Ros hinanden. Tal om temaet og hvad der mon kommer til at ske.

Kopiark 12.1 Læs sammen med venskabsklassen.

Gæt sammen, hvor lang tid tingene ligger i naturen, inden det er nedbrudt?

Skriv dage, uger, måneder eller år på skiltene.

Kopiark 12.2 Læs sammen med venskabsklassen. Se side 1 i Arbejdsbogen til side 17.

Kopiark 12.1-4 Læs sammen med venskabsklassen

he he  
re re

en gal alf  
engal alf

Tuk må le af en gal alf.

Læs af yngre venskabsklassen

Kopiark 12.4 Læs fra Tuk op stemklapper - Læs Sammen. Læs sammen med venskabsklassen.

4 ark



# Min magi-bog

Digt løs

Navn: \_\_\_\_\_

Klasse: \_\_\_\_\_



Kopiark 9.1-14: Min-Magi-bog - Lav en: -til forskide med forskellige brøve eller andre magiske ting.

Kopiark til s/h-siden. Digt læs-opgave

Forvelag Alkymisters Laboratorium.



Min opskrift på magisk eliksirer, der kan...  
Tegn og skriv om en magisk eliksir: Hvad og hvor meget skal der i?  
Lav en opskrift. Hvad sker der, hvis man bruger den?



Kopiark 9.2: Min-Magi-bog

Kopiark til e-siden. Digt læs-opgave

Forvelag Pl og Tük og deres magiske elementer.

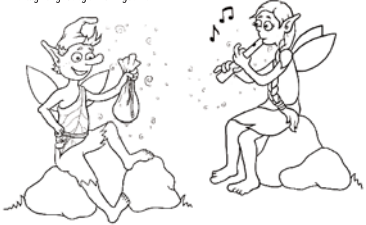

Magiske elementer - Hvad kan de?  
Tegn og skriv om et andet magisk element. Hvad sker der, når man bruger det?

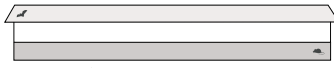

Kopiark 9.4: Min-Magi-bog - Læs Sammen

Kopiark 9.1-14: Min magi-bog (14 ark)

Suppler med skrivehuse

# Min fakta-bog



Dyr \_\_\_\_\_

Navn: \_\_\_\_\_ Kl. \_\_\_\_\_

Indhold

- Udseende
- Føde (mad)
- Levevis
- Formering (antal unger/æg)

Kopiark 33.1-4: Fakta-bog. Dyr fra bl.a. kopier 3. Lav bog med minimum 4 sider skrivehuse fra kopier 6.1 eller 2.3.4.

Valg et eller flere dyr fra skoven og lav en faktabog.

Forvelag og klip ud og indsæt i Min fakta-bog



Grævling



Egern

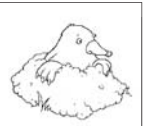

Muldvarp



Mus

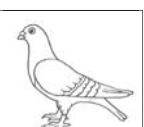

Due

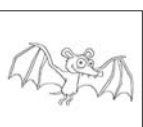

Flagermus

Kopiark 33.2: Fakta-bog. Dyr fra kopier 3.

Hvad vil jeg undersøge?

V - Hvad ved jeg allerede? (tegn og skriv)  
Ø - Hvad ønsker jeg at vide (tegn og skriv)  
L - Hvad har jeg lært (vend tilbage og besvar)



Når jeg arbejder med fakta-tekster, kan jeg bytte om på afsnit.  
Flyt afsnit som sidder hangt op på en tæppestativ.



Tegn det, der skal undersøges

Ved	Ønsker	Lært

Kopiark 33.4: Fakta-bog. Dyr fra bl.a. kopier 3. Du to brøve kolonner udfyldes inden dyret undersøges. Til om formateret og man kan vælge at bytte om på afsnit og bytte. VØL-skemaet kan også anvendes til andre emner.

Kopiark 33.1-4: Min fakta-bog (4 ark + skrivehuse)

Kopiark 33.4: VØL-skema

Navn: \_\_\_\_\_

Titel: \_\_\_\_\_

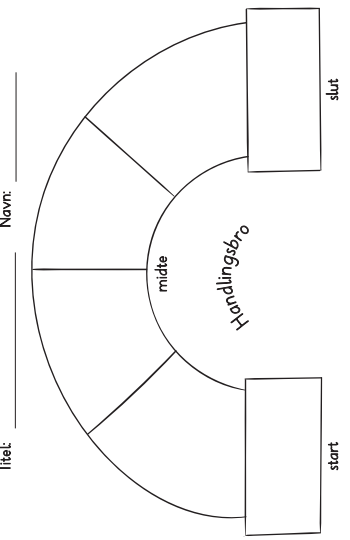

Kopiark 45.6: Handlingsbroer C feltet

Navn: \_\_\_\_\_

Titel: \_\_\_\_\_

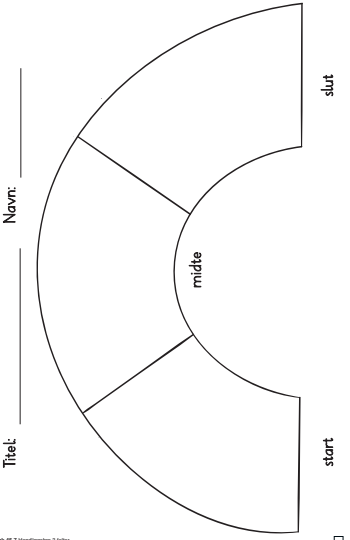

Kopiark 45.7: Handlingsbroer 3 feltet

Kopiark 45.6-7: Handlingsbroer med 6 og 3 felter

Nøgleord  Navn: \_\_\_\_\_

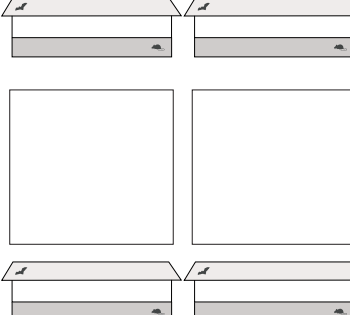

























Kopiark 45.5: Nøgleordsark

Kopiark 45.5: Nøgleordsark



Rim-kort/plade niveau 1 forside. Enstavelsesord. Læs Sammen

Kopiark 9.15 Rim. Forside. Niveau 1 Enstavelsesord med alle vokaler. Fremgang: anvendeligt til alle eller delvist ved kopier 9.2 bagside. Gå rundt og find rim-mønstre. Stakket hvor anvendes det er afplottet. Hver-ordet med de lytende ord eller tryklydsskema.























Rim-kort niveau 1 bagside. Enstavelsesord. Læs Sammen

mål	hus	æg
ur	kat	si
lam	tå	fe
ø	sy	ko
nål	mus	skæg
mur	hat	bi
kam	så	te
sø	by	sko

Kopiark 9.15 Rim. Bagside. Niveau 1 Enstavelsesord med alle vokaler. Fremgang: anvendeligt til alle eller delvist ved kopier 9.2 forside. Gå rundt og find rim-mønstre. Stakket hvor anvendes det er afplottet. Hver-ordet med de lytende ord eller tryklydsskema.

Kopiark 9.15 Rim-plade + brikker med for- og bagside

























Rim-kort/plade niveau 2 forside. En- og tostavelsesord.

Kopiark 9.16 Rim. Forside. Niveau 2 En- og tostavelsesord med alle vokaler. Fremgang: anvendeligt til alle eller delvist ved kopier 9.2 bagside. Gå rundt og find rim-mønstre. Stakket hvor anvendes det er afplottet.

























Rim: en- og to-stavelsesord

Sammensatte ord. Sæt ord sammen med kopiark 17.2 fx kage-mand

Sammensatte ord og kopiark 17.1 Læg ord på pladen kopier 17.2 eller 17.3 eller 17.4 eller 17.5 eller 17.6 eller 17.7 eller 17.8 eller 17.9 eller 17.10 eller 17.11 eller 17.12 eller 17.13 eller 17.14 eller 17.15 eller 17.16 eller 17.17 eller 17.18 eller 17.19 eller 17.20 eller 17.21 eller 17.22 eller 17.23 eller 17.24 eller 17.25 eller 17.26 eller 17.27 eller 17.28 eller 17.29 eller 17.30 eller 17.31 eller 17.32 eller 17.33 eller 17.34 eller 17.35 eller 17.36 eller 17.37 eller 17.38 eller 17.39 eller 17.40 eller 17.41 eller 17.42 eller 17.43 eller 17.44 eller 17.45 eller 17.46 eller 17.47 eller 17.48 eller 17.49 eller 17.50 eller 17.51 eller 17.52 eller 17.53 eller 17.54 eller 17.55 eller 17.56 eller 17.57 eller 17.58 eller 17.59 eller 17.60 eller 17.61 eller 17.62 eller 17.63 eller 17.64 eller 17.65 eller 17.66 eller 17.67 eller 17.68 eller 17.69 eller 17.70 eller 17.71 eller 17.72 eller 17.73 eller 17.74 eller 17.75 eller 17.76 eller 17.77 eller 17.78 eller 17.79 eller 17.80 eller 17.81 eller 17.82 eller 17.83 eller 17.84 eller 17.85 eller 17.86 eller 17.87 eller 17.88 eller 17.89 eller 17.90 eller 17.91 eller 17.92 eller 17.93 eller 17.94 eller 17.95 eller 17.96 eller 17.97 eller 17.98 eller 17.99 eller 17.100

Sammensatte ord-plade. Lag ord til fra kopiark 17.1 fx kage-mand

Sammensatte ord og kopiark 17.1 Læg ord på pladen kopier 17.2 eller 17.3 eller 17.4 eller 17.5 eller 17.6 eller 17.7 eller 17.8 eller 17.9 eller 17.10 eller 17.11 eller 17.12 eller 17.13 eller 17.14 eller 17.15 eller 17.16 eller 17.17 eller 17.18 eller 17.19 eller 17.20 eller 17.21 eller 17.22 eller 17.23 eller 17.24 eller 17.25 eller 17.26 eller 17.27 eller 17.28 eller 17.29 eller 17.30 eller 17.31 eller 17.32 eller 17.33 eller 17.34 eller 17.35 eller 17.36 eller 17.37 eller 17.38 eller 17.39 eller 17.40 eller 17.41 eller 17.42 eller 17.43 eller 17.44 eller 17.45 eller 17.46 eller 17.47 eller 17.48 eller 17.49 eller 17.50 eller 17.51 eller 17.52 eller 17.53 eller 17.54 eller 17.55 eller 17.56 eller 17.57 eller 17.58 eller 17.59 eller 17.60 eller 17.61 eller 17.62 eller 17.63 eller 17.64 eller 17.65 eller 17.66 eller 17.67 eller 17.68 eller 17.69 eller 17.70 eller 17.71 eller 17.72 eller 17.73 eller 17.74 eller 17.75 eller 17.76 eller 17.77 eller 17.78 eller 17.79 eller 17.80 eller 17.81 eller 17.82 eller 17.83 eller 17.84 eller 17.85 eller 17.86 eller 17.87 eller 17.88 eller 17.89 eller 17.90 eller 17.91 eller 17.92 eller 17.93 eller 17.94 eller 17.95 eller 17.96 eller 17.97 eller 17.98 eller 17.99 eller 17.100









Kopiark 17.1-2: Sammensatte ord

1. deleregler

Man deler mellem 2 vokaler

- Sæt prik under vokalerne og del lodret.
- Afslut vokaler med bøjning som vist.
- Skriv antal stavelser.

























Der er altid en vokal i hver stavelse fx hue  
Er der kun en vokal, skal der ikke deles fx sol  
Gennemgå de antal-vokaler svarer til antal stavelser

	du_e	du-e	2
	hue		
	sol		1
	flue		
	blyant		
	fe		
	reol		
	klap		

Kopiark 45.1-4 Deleregler - prik og del

Kopiark 45.1-4: Deleregler

Hvor er vokalen? Kopiark 31.3-4 Begyndelsen-midten-slutningen

Hvor er vokalen? Kopiark 31.3 Sæt prik på pladen som på kopiark 31.4 eller 31.5 eller 31.6 eller 31.7 eller 31.8 eller 31.9 eller 31.10 eller 31.11 eller 31.12 eller 31.13 eller 31.14 eller 31.15 eller 31.16 eller 31.17 eller 31.18 eller 31.19 eller 31.20 eller 31.21 eller 31.22 eller 31.23 eller 31.24 eller 31.25 eller 31.26 eller 31.27 eller 31.28 eller 31.29 eller 31.30 eller 31.31 eller 31.32 eller 31.33 eller 31.34 eller 31.35 eller 31.36 eller 31.37 eller 31.38 eller 31.39 eller 31.40 eller 31.41 eller 31.42 eller 31.43 eller 31.44 eller 31.45 eller 31.46 eller 31.47 eller 31.48 eller 31.49 eller 31.50 eller 31.51 eller 31.52 eller 31.53 eller 31.54 eller 31.55 eller 31.56 eller 31.57 eller 31.58 eller 31.59 eller 31.60 eller 31.61 eller 31.62 eller 31.63 eller 31.64 eller 31.65 eller 31.66 eller 31.67 eller 31.68 eller 31.69 eller 31.70 eller 31.71 eller 31.72 eller 31.73 eller 31.74 eller 31.75 eller 31.76 eller 31.77 eller 31.78 eller 31.79 eller 31.80 eller 31.81 eller 31.82 eller 31.83 eller 31.84 eller 31.85 eller 31.86 eller 31.87 eller 31.88 eller 31.89 eller 31.90 eller 31.91 eller 31.92 eller 31.93 eller 31.94 eller 31.95 eller 31.96 eller 31.97 eller 31.98 eller 31.99 eller 31.100

Hvor er vokalen?

Begyndelsen	Midten	Slutningen
X		
	X	
		X

Hvor er vokalen? Kopiark 31.4 Sæt prik på pladen som på kopiark 31.3 eller 31.5 eller 31.6 eller 31.7 eller 31.8 eller 31.9 eller 31.10 eller 31.11 eller 31.12 eller 31.13 eller 31.14 eller 31.15 eller 31.16 eller 31.17 eller 31.18 eller 31.19 eller 31.20 eller 31.21 eller 31.22 eller 31.23 eller 31.24 eller 31.25 eller 31.26 eller 31.27 eller 31.28 eller 31.29 eller 31.30 eller 31.31 eller 31.32 eller 31.33 eller 31.34 eller 31.35 eller 31.36 eller 31.37 eller 31.38 eller 31.39 eller 31.40 eller 31.41 eller 31.42 eller 31.43 eller 31.44 eller 31.45 eller 31.46 eller 31.47 eller 31.48 eller 31.49 eller 31.50 eller 31.51 eller 31.52 eller 31.53 eller 31.54 eller 31.55 eller 31.56 eller 31.57 eller 31.58 eller 31.59 eller 31.60 eller 31.61 eller 31.62 eller 31.63 eller 31.64 eller 31.65 eller 31.66 eller 31.67 eller 31.68 eller 31.69 eller 31.70 eller 31.71 eller 31.72 eller 31.73 eller 31.74 eller 31.75 eller 31.76 eller 31.77 eller 31.78 eller 31.79 eller 31.80 eller 31.81 eller 31.82 eller 31.83 eller 31.84 eller 31.85 eller 31.86 eller 31.87 eller 31.88 eller 31.89 eller 31.90 eller 31.91 eller 31.92 eller 31.93 eller 31.94 eller 31.95 eller 31.96 eller 31.97 eller 31.98 eller 31.99 eller 31.100

Kopiark 31.3-4: Hvor er vokalen?



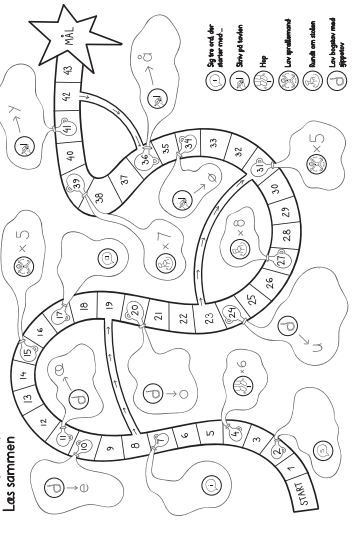





















Bevægelse spil med Læs sammen



Kopiark 31.2 Bevægelse spil med Læs sammen. Sættes med bærre, certifikat og brikke, og kopier 31.3 eller 31.4 eller 31.5 eller 31.6 eller 31.7 eller 31.8 eller 31.9 eller 31.10 eller 31.11 eller 31.12 eller 31.13 eller 31.14 eller 31.15 eller 31.16 eller 31.17 eller 31.18 eller 31.19 eller 31.20 eller 31.21 eller 31.22 eller 31.23 eller 31.24 eller 31.25 eller 31.26 eller 31.27 eller 31.28 eller 31.29 eller 31.30 eller 31.31 eller 31.32 eller 31.33 eller 31.34 eller 31.35 eller 31.36 eller 31.37 eller 31.38 eller 31.39 eller 31.40 eller 31.41 eller 31.42 eller 31.43 eller 31.44 eller 31.45 eller 31.46 eller 31.47 eller 31.48 eller 31.49 eller 31.50 eller 31.51 eller 31.52 eller 31.53 eller 31.54 eller 31.55 eller 31.56 eller 31.57 eller 31.58 eller 31.59 eller 31.60 eller 31.61 eller 31.62 eller 31.63 eller 31.64 eller 31.65 eller 31.66 eller 31.67 eller 31.68 eller 31.69 eller 31.70 eller 31.71 eller 31.72 eller 31.73 eller 31.74 eller 31.75 eller 31.76 eller 31.77 eller 31.78 eller 31.79 eller 31.80 eller 31.81 eller 31.82 eller 31.83 eller 31.84 eller 31.85 eller 31.86 eller 31.87 eller 31.88 eller 31.89 eller 31.90 eller 31.91 eller 31.92 eller 31.93 eller 31.94 eller 31.95 eller 31.96 eller 31.97 eller 31.98 eller 31.99 eller 31.100

Kopiark 31.2: Brætspil

**e som i pile**

		
		
		
		
		
		
		
		

Kopiark 32.1 er i udlyd-sorteringsark på sorteringsark kopiar 32.2. Kan også bruges til stilet, flusmærkning og vendepap.

**pile**

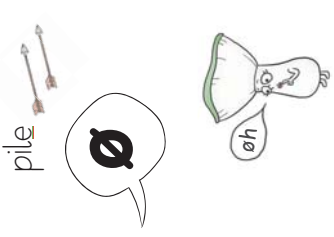



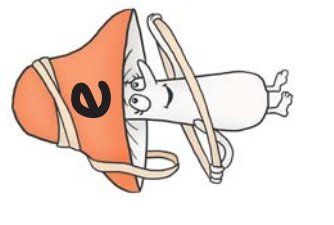



**e**

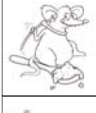
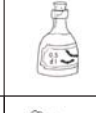
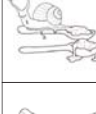
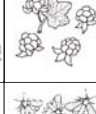

Kopiark 32.2 er i udlyd-sorteringsark på sorteringsark kopiar 32.1.

**Kopiark 32.1-2: e som i pile (e i udlyd) med sorteringsark**



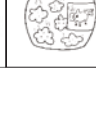





















**Alkymistens opskrift - sorteringsopgave til Lasebog side 42-43**

Kopiark 43.1 Alkymistens opskrift - Alkymistingsopgave samt sorteringsopgave. Se læsevejledningen side 118 og 120. Hvor mange ingredienser skal købes?

**43.1: Alkymistens opskrift**

**Stavelses-kort med et- og to-stavelser**

Kopiark 33.5 Stavelser-kort med et- og to-stavelser. Lærerne er i udlyd-sorteringsark. Kopiér stavelser på kopiar 33.7 forside. Brugten som kort med kopiar 33.7. Læg på et klappes stavelser. Stilet, stavelser-ark, flusmærkning, trykmaskine, vendepap og læsevejledning, herunder: Oprette en stavelser.

Kopiark 33.6 Stavelser-kort med et- og to-stavelser. Lærerne er i udlyd-sorteringsark. Kopiér stavelser på kopiar 33.7 forside. Brugten som kort med kopiar 33.7. Læg på et klappes stavelser. Stilet, stavelser-ark, flusmærkning, trykmaskine, vendepap og læsevejledning, herunder: Oprette en stavelser.













**Kopiark 33.5-6: Stavelses-kort med for- og bagside**

<b>1</b>	<b>2</b>
<b>3</b>	<b>4</b>

Kopiark 33.7 Sorteringsark til Stavelser-kort. Læg kort og tag stavelser på rigtig måde stavelser. Elsker klappes stavelser. Elsker klappes stavelser.

















**Kopiark 33.7: Sorteringsark**

**Domino niveau 1**

start	a		b
	c		d
	e		f
	g		h
	i		j
	k		l
	m		n

















Kopiark 68.1 Domino niveau 1. Lærebog/trykmaskine. Mærkning af alle bokstaver og lydbilleder. Flusmærkning, trykmaskine, vendepap og læsevejledning, herunder: Oprette en domino.

**Domino niveau 2**

	æg		tå
	sø		is
	fe		så
	te		sy
	si		by
	bi		so
	ko		le
	øl		ål

Kopiark 68.2 Domino 2. Stavelser-kort. Lærerne er i udlyd-sorteringsark. Kopiér stavelser på kopiar 68.3 forside. Brugten som kort med kopiar 68.3. Læg på et klappes stavelser. Stilet, stavelser-ark, flusmærkning, trykmaskine, vendepap og læsevejledning, herunder: Oprette en stavelser.

**Domino niveau 4**

	iglo		avis
	sofa		hale
	ubåd		pisk
	reol		cola
	måne		malk
	lego		asel
	hals		bule
	judo		saks

Kopiark 68.4 Domino 4. Stavelser-kort. Lærerne er i udlyd-sorteringsark. Kopiér stavelser på kopiar 68.5 forside. Brugten som kort med kopiar 68.5. Læg på et klappes stavelser. Stilet, stavelser-ark, flusmærkning, trykmaskine, vendepap og læsevejledning, herunder: Oprette en stavelser.

**Kopiark 68.1-5: Dominobrikker. 5 ark med 5 niveauer**

**Obs på udklipning i domino!**

**Lav nye ord ved at lægge lyde til - forside**

S +	S +	S +
S +	S +	S + 10
s +	m +	m +
m +	m +	n +
f +	t +	t +
b +	b +	b +
b +	b + 1	k +
g +	r +	h +

Kopiark 68.6 forside. Lægge lyd til og trække fra ord. Kopiark "Læg lyd til" på bagsiden (bagt).

**Lav nye ord ved at trække lyde fra - bagside**

- s	- s	- s
- s	- s	- s
- m	- m	- s
- n	- m	- m
- t	- t	- f
- b	- b	- b
- k	- b	- b
- h	- r	- g

Kopiark 68.6 bagside. Lægge lyd til og trække fra ord. Kopiark "Læg lyd til" på bagsiden (bagt).

**Kopiark 68.6: Læg lyd til og fra til vendekasse med facit**

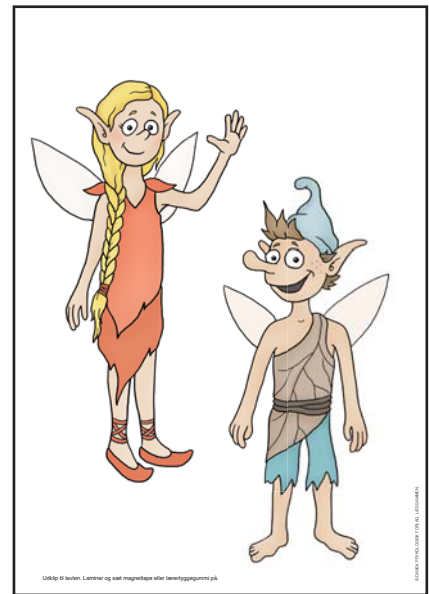

**Figur til udklip 3 ark**

**Vokalglidning i/e**

Kopiark 75.1 forside (in-året). Kopiark ord på bagsiden på kopieret ark 75.1 bagside (in-året). Slænge læmmer med in-året kopieret ark 75.1. Kør sig på læmmer i slænge, vendepå og tryk/læmmer.

**Vokalglidning i/e**

vin	si	dino
nisse	vippe	fisk
bi	bil	rive
slips	pille	finger
kiks	giraf	fil
vifte	clips	fiskestang
skib	ski	pil
kniv	is	citron

Kopiark 75.1 bagside (in-året). Kopiark slænger på forside på kopieret ark 75.1 forside (in-året). Slænge læmmer med in-året kopieret ark 75.1. Kør sig på læmmer i slænge, vendepå og tryk/læmmer.

**Kopiark 75.1-5: 5 Vokalglidning 5 ark med bagside**

**Vokalglidning i/e**

Illustration of a mushroom with a speech bubble containing the letter 'i' and another with 'e'.

Kopiark 75.6 forside (in-året) og bagside (in-året).

Illustration of a mushroom with a speech bubble containing the letter 'e' and another with 'æ'.

Kopiark 75.8 forside (in-året) og bagside (in-året).

**Kopiark 75.6-8: Sorteringsark**

**lyd Lyd-alfabetsangen**

Komp. & arr. Martin Sjøgaard

A siger a (aa) - ahe  
B siger b (bb) - bananen  
C siger c (cc) - citronen  
D siger d (dd) - drage  
E siger e (ee) - elefanten  
F siger f (ff) - fuglen  
G siger g (gg) - gørdelen  
H siger h (hh) - hundens  
I siger i (ii) - isen  
J siger j (jj) - julemanden  
K siger k (kk) - katten  
L siger l (ll) - lynet  
M siger m (mm) - mager  
N siger n (nn) - nisse  
O siger o (oo) - ornem  
P siger p (pp) - papegøje  
Q siger q (qq) - quin  
R siger r (rr) - ribben  
S siger s (ss) - slange  
T siger t (tt) - træet  
U siger u (uu) - ugler  
V siger v (vv) - vandsnude  
W siger w (ww) - wiscerbrødet  
X siger x (xx) - xylanten  
Y siger y (yy) - yver  
Z siger z (zz) - zebra  
Å siger å (aa) - åbne  
Ä siger ä (ää) - åben  
Ö siger ö (öö) - åbne  
Å siger å (åå) - åben  
Omskud 2 gange

**Vokalsange**

Kapitel 1 i, e, æ, a. Kapitel 2 u, o, å og y, ø

Komp. & arr. Martin Sjøgaard

**Røde Svampe**  
Alle små vokaler  
De bor i en skov,  
gemt ind i svampe,  
hær nu bli'r det sjovt.

**Bla svampe**  
Alle små vokaler  
De bor i en skov,  
gemt ind i svampe,  
hær nu bli'r det sjovt.

**Grønne svampe**  
Alle små vokaler  
De bor i en skov,  
gemt ind i svampe,  
hær nu bli'r det sjovt.

My hun er ny, her i Affdy,  
My hun er ny, her i Affdy.

I, e, æ, a, [a]  
u, o, å, [å]

U, o, å, [å]  
u, o, å, [å]

Y, ø, [ø], [y]  
y, ø, [ø], [y]

Alf og svampe,  
de kan li, at strampe,  
Pli, Tuk, My.

Alf og svampe,  
de kan li, at strampe,  
Pli, Tuk, My.

**Noder og sangtekster: 1 Lyd-alfabetsang, 3 Vokal-sange**

**Alkymistens mission**

Kapitel 3 s, l, n, m, og f

Komp. & arr. Martin Sjøgaard

1. Glækker på tur  
nogen tar i en lur,  
de hjælper ad,  
alle bliver glad.

2. En helix  
hvad mon det blir?  
Tuk er nerves,  
alfen han gæs.

3. Larver i kop (bedret)  
nu næste stop.  
Nødder i en skov (næse)  
må vi få lov?

4. Muserevoks (møve)  
Nu går det kaks.  
Pægmus spyt (fuser)  
der er vist sødt.

Omskud  
Alkymistens mission  
at lave en portion  
tryllekræ - tryllekræ \* 3  
Glækker i leg  
de hjælper kun dig  
væk med skrald \* 3

Omskud  
Alkymistens mission  
at lave en portion  
tryllekræ - tryllekræ \* 3  
Glækker i leg  
de hjælper kun dig  
væk med skrald \* 4 slut

**2 Konsonant-sange**



**Handlingsbro kapitel 4. Find rigtig rækkefølge**  
Forveleg, sæt streng til handlingsbro eller klip ud og læg i rigtig rækkefølge.

start      midte      slut

Kopiark 55.1 Handlingsbro  
Kopiark 5. 48 x 69 cm

**Handlingsbro kapitel 5. Find rigtig rækkefølge**  
Forveleg, sæt streng til handlingsbro eller klip ud og læg i rigtig rækkefølge.

start      midte      slut

Kopiark 73.1 Handlingsbro  
Kopiark 5. 48 x 69 cm

**Kopiark 55.1 og 73.1: Find rækkefølge for kapitel 4 og 5**

Jeg holder rigtigt på blyanten

Jeg sidder godt med albue på bord og fødder på gulvet

**Blyantsgreb og siddestilling**

**Læs sammen**

## Mål kapitel 1

Jeg kan lære

- at digte i *Min magi-bog*
- nye ord, at lytte og samtale
- at pusle ord med to bogstaver
- at rime
- at kende, skrive, læse og synge: i, e, a, a samt s og h.

**Mål-plakat 1: Kapitel 1. 6 plakater med vokal-mål**

## Sten-gluk dagbog

Tør du tage mig med hjem? Jeg er ssså sulten! Har du mon noget, der kan spises, der begynder med s?

Jeg kan godt lide sure søkker: sko, saks og sutter. Engang kom jeg til at spise en hel families sengetøj. Ups! Måske du bare skal give mig lidt af dit slik.

Hjælp med at holde styr på hvad jeg har spist. Skriv og tegn om mit besøg hos dig. Måske din mor og far kan hjælpe dig.

Kærlig hilsen S-sten-glukken

**Sten-gluk dagbog**

**Læs sammen**

## Mål kapitel 3

Jeg kan lære

- at undersøge fakta til *Min fakta-bog*
- nye ord, at lytte og samtale
- at pusle ord med fire bogstaver og lægge lyd til
- at klappe stavelser
- at kende, skrive, læse og synge: s, l, n, m, f og e som i pile.

**Mål-plakat 3: Kapitel 3. 4 plakater med konsonant-mål**

Navn: \_\_\_\_\_ Dato: \_\_\_\_\_

Mine mål

Jeg skal øve disse bogstaver  
Jeg skal også øve:

- \_\_\_\_\_
- \_\_\_\_\_
- \_\_\_\_\_

– I midten skrives bogstavet, hvis eleven kan bogstavets navn, lyd, evt. håndbøvm, ansværing i skrivning, frds ord, der begynder med bogstavet (i klasse kan eventuelt også here bogstavet inde i ord samt udlyd).  
– I de to yderste skrives bogstavet, hvis eleven ikke kan bogstavets navn, lyd, evt. håndbøvm, ansværing i skrivning, frds ord, der begynder med bogstavet (i klasse kan eventuelt også here bogstavet inde i ord samt udlyd).  
– I det yderste skrives bogstavet, hvis eleven ikke kan bogstavets navn, lyd, evt. håndbøvm, ansværing i skrivning, frds ord, der begynder med bogstavet (i klasse kan eventuelt også here bogstavet inde i ord samt udlyd).  
– I det yderste skrives bogstavet, hvis eleven ikke kan bogstavets navn, lyd, evt. håndbøvm, ansværing i skrivning, frds ord, der begynder med bogstavet (i klasse kan eventuelt også here bogstavet inde i ord samt udlyd).  
– I det yderste skrives bogstavet, hvis eleven ikke kan bogstavets navn, lyd, evt. håndbøvm, ansværing i skrivning, frds ord, der begynder med bogstavet (i klasse kan eventuelt også here bogstavet inde i ord samt udlyd).

**Målskive: Individuelle mål**

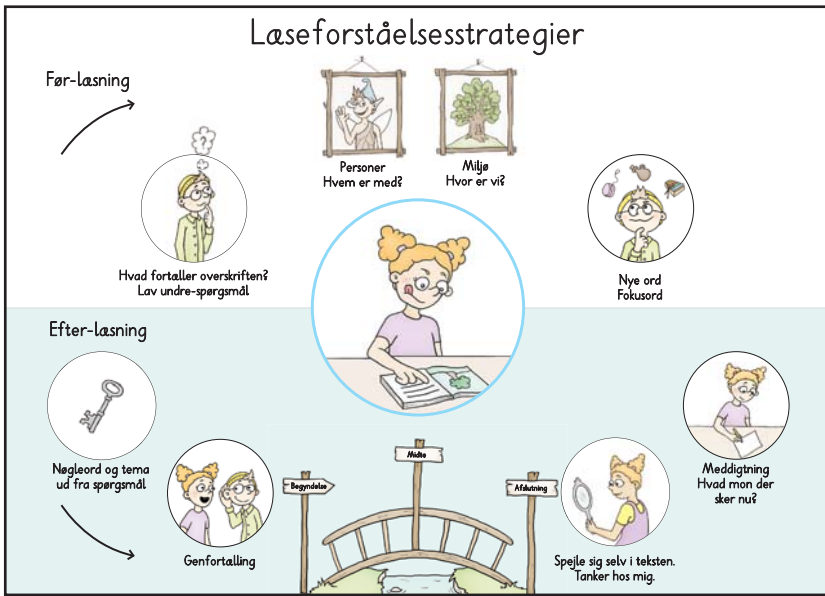

Læseforståelses-strategier-plakat

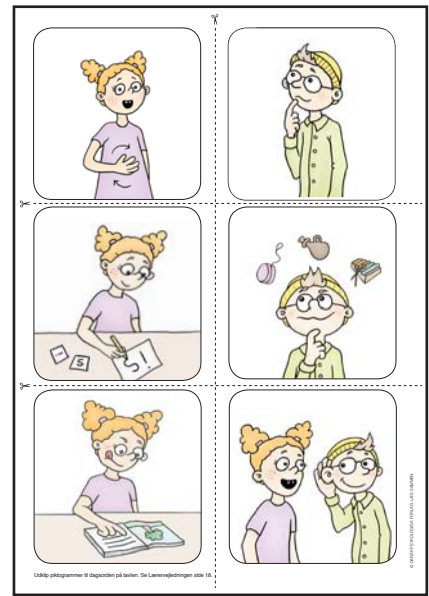

Piktogrammer til tavle



Handlingsbro-plakat

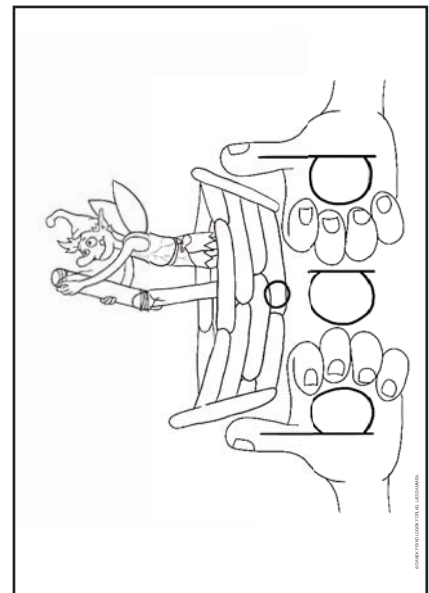

b og d-forveksling

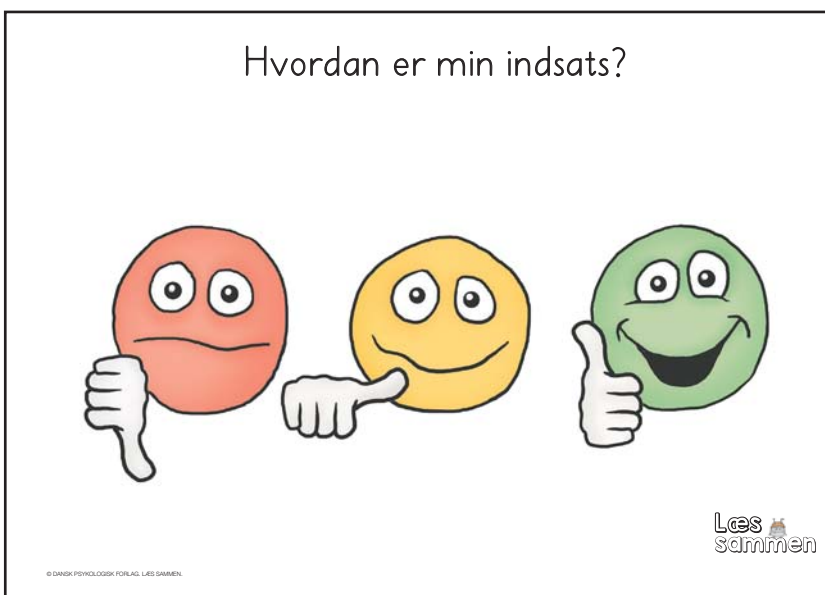

Tommeltot-evaluering: Den hurtige

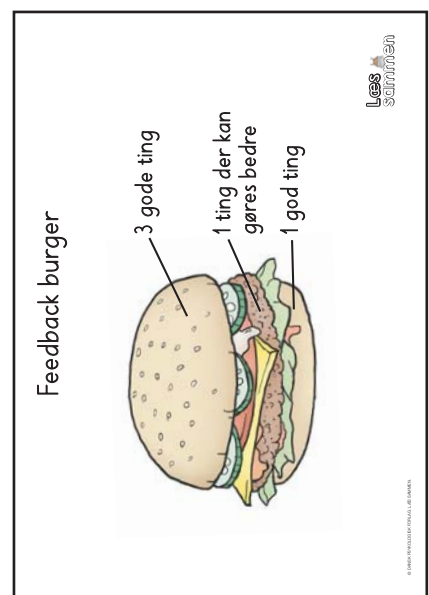

Feedback-burger